



CM-100DC

小さなサイズ，大きな安心

CM-100DC は DVD トール・ケースなどの中にディスクが存在しているかをチェックする自動検査機です。小さな筐体ながらも 1 分間に最大 110 個という強力な処理能力と、エアを必要としない設計は、様々な現場で運用することが可能。

CM-20 シリーズ 5 システムとの組み合わせや CM-50 二台の組み合わせ、他社製の大型 DVD パッケージング機器との組み合わせに好適です。

2 種類の製品タイプ

CM-100DC にはケース内のディスクの有無を判別するタイプと、ケース内に一枚のみディスクが封入されているかをチェックするタイプの 2 種類があります。

DVD アセンブル工程の品質管理や、納品時の検品作業など、あらゆる現場で手軽にご利用頂ける自動検査機です。

Specification

CM-100DC/CM-100DC-2

対応ケース	アマレー・ツール・ケース, スリム・ケース, ワーナー・ツール・ケース, ハーフ・ケース
スイッチ類	電源スイッチ, EMERGENCY STOP スイッチ, START ボタン
タクト・タイム	最高 110 ppm
電源および消費電力	単相 AC 85~115 V または 170~230 V, 50/60 Hz, 150 VA 以下
寸法 (W×H×D)	1045×780×470 mm

注：CM-100DC は 2 枚以上ディスクの入ったケースでのディスクの数量不足の検査は行えません

CM-100DC

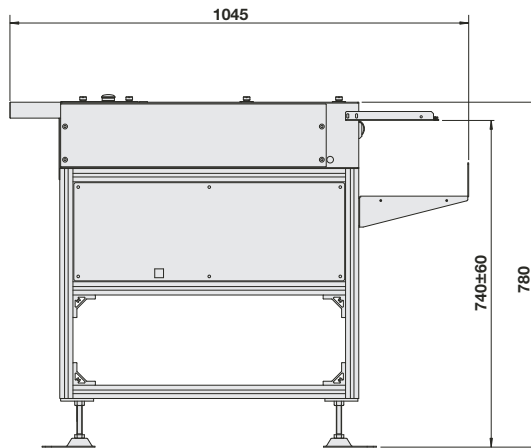
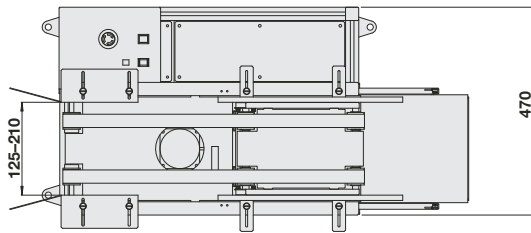

CM-100DC-2

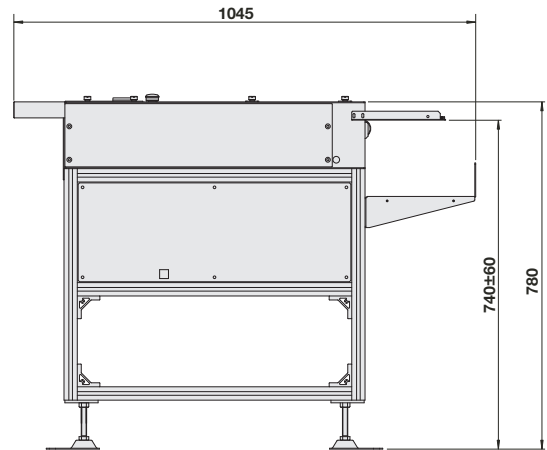
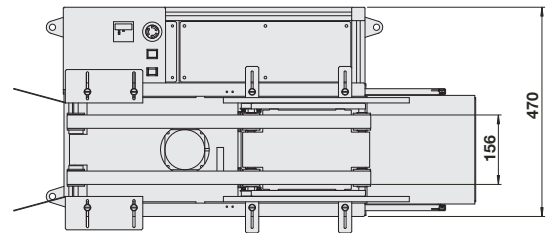

単位:mm

オタリ製品取扱代理店

オタリ株式会社

www.otari.co.jp dsales@otari.co.jp

システム開発部 営業課

〒182-0022 東京都調布市国領町 4-33-3

TEL 042-481-8609 FAX 042-481-8615

仕様および外観は予告無く変更されることがあります。

©2007, 2008 Otari, Inc. 2008-10