



LM-25-2

オタリ LM-25-2 ラベリング・マシンは DVD のタイトル紙へのホログラム・シール等のシール貼り付け工程を自動化する機械です。
シート状の台紙からシールを1枚ずつ剥がしてタイトル紙の指定位置に貼り付けます。

■ 主な特徴

- ・ シート状シール台紙に対応：メデ倫、制販倫シール等
- ・ 約 1,000 枚のタイトル紙に自動貼り付け
- ・ 高精度な貼り付け位置：位置精度： $\pm 0.5\text{mm}$ ※シール形状によって異なります
- ・ オタリ独自の剥離機構
- ・ 回転貼り付け方式によって生産力アップ
- ・ 生産能力は 1,000 枚あたり約 45 分
- ・ 操作簡単な X-Y 貼り付け位置調整機構搭載！

Specification

動作速度	毎分 25 枚貼り付け (シールによって異なります)
対応シール・シート	メア倫シール, 制販倫シール
シール・シート・マガジン容量	最大 50 枚
対応タイトル・シート	DVD トール・ケース用 273 × 181 mm
タイトル・シート・マガジン容量	1000 枚 (積み高さ 180 mm 以下)
貼り精度	±0.5mm, 傾き ±2 度
貼り付けエリア	143 × 136.5 mm (背見出し位置まで)
スイッチ類	電源スイッチ, タッチパネル, 緊急停止スイッチ, START ボタン, STOP ボタン, RESET ボタン
重量	90 kg
電源及び消費電力	AC 100 V, 50/60 Hz, 200 VA
圧縮空気源	一次空気圧 = 0.5 MPa 以上 (ドライ・エアー)
圧縮空気消費量	最大毎分 170 リットル (A.N.R.)
寸法	

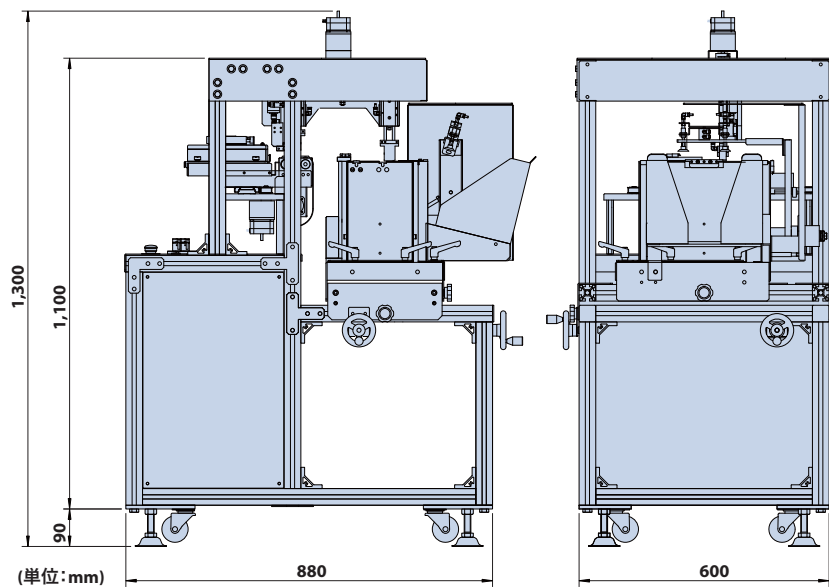

オタリ株式会社

電気事業部 営業部

〒167-0052 東京都杉並区南荻窪4-29-18

TEL: 03-5941-5207 FAX: 03-5941-5257

e-mail: dsales@otari.co.jp URL: <http://www.otari.co.jp>

仕様および外観は予告無く変更されることがあります

©2011 Otari, Inc. Printed in Japan

オタリ製品取扱代理店